

Condensateurs :

Les condensateurs sont dans le distributeur. Ils restent en place, mais pourraient aussi être débranchés ou déposés.

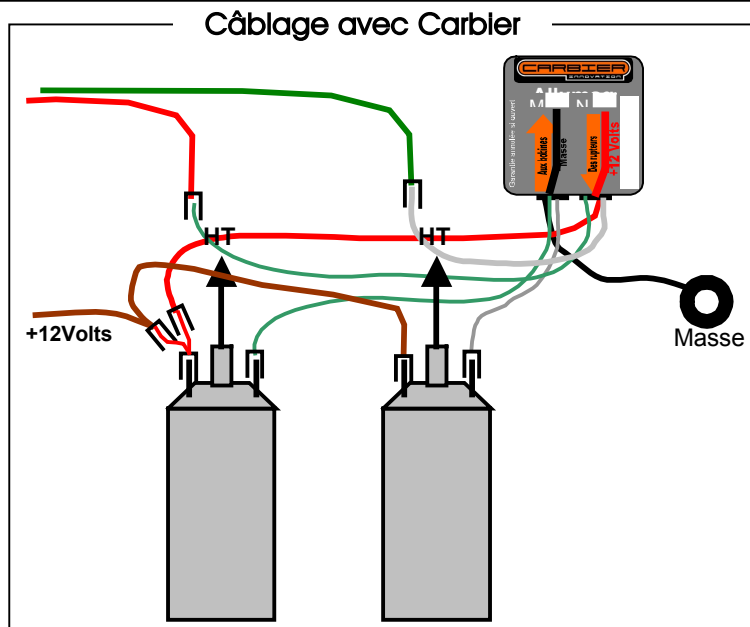
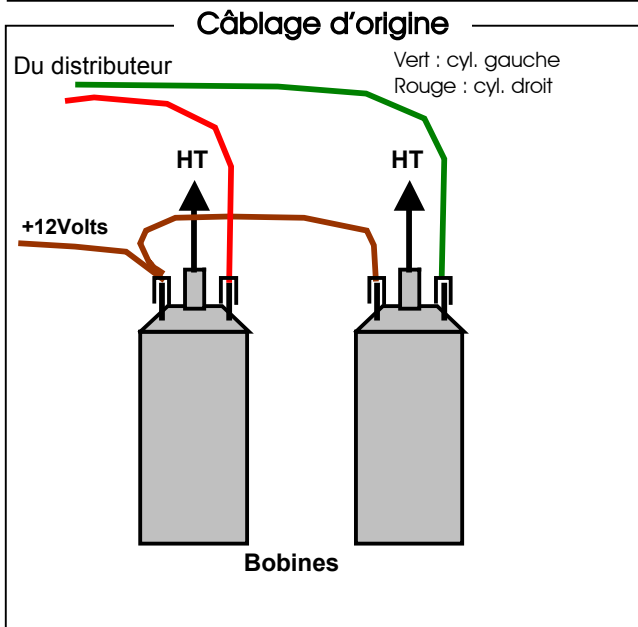

Allumage électronique type 1		Date	Modification		
Boîtier pour Moto Guzzi California III 1000 cm3					
		31 octobre 2005	Ajout adresse	Page 1 de 1	
Créé le 7 février 2004	Par JPC	Vérif. :	26 mai 2004	Mise à jour du n°	4.1 00016 0

Montage mécanique

Le boîtier est monté à l'arrière du cache latéral gauche. Il est fixé par sa patte au cadre à l'aide d'un boulon de 8 x 40. Les Moto Guzzi ont souvent été « customisées » par des ajouts de caches, porte-bagages et autres choses. Il faudra donc peut-être improviser pour trouver sa place au boîtier.



Câblage

Le fil rouge (+12 V) et sa rallonge en Y rejoignent le fil marron/blanc qui alimente les bobines.

Le fil de **masse**, noir, a sa cosse fixée sur la vis de fixation des bobines.

Les deux cosses femelles au bout des fils du boîtier Carbier se branchent sur les bobines.

Les deux cosses mâles des fils du boîtier Carbier reçoivent les fils venant du distributeur

Les **condensateurs** sont dans le distributeur et peuvent être laissés en place.

Isoler les cosses avec du ruban adhésif.

Attacher soigneusement les fils avec des colliers Rilsan.

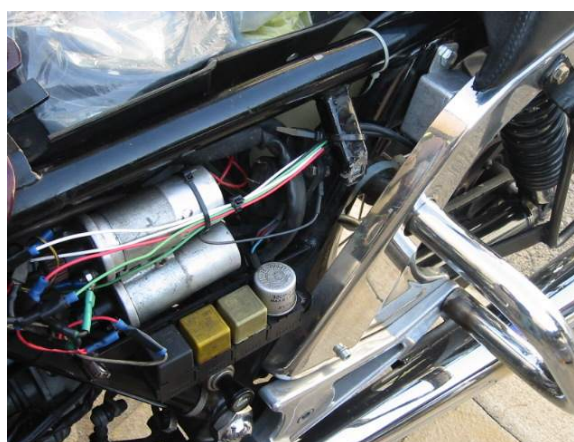

Notes :

- 1) bien identifier au voltmètre le fil qui amène le 12 Vols sur les bobines. Il est normalement blanc, mais on trouve aussi un marron/blanc. C'est sur ce fil que doit venir le fil rouge du boîtier Carbier, par l'intermédiaire de la rallonge en Y.
- 2) Les fils venant des rupteurs sont vert (cylindre de gauche) et rouge (cylindre de droite). Sur ce fil rouge (respectivement vert), on peut brancher soit le fil vert du boîtier Carbier soit le fil blanc. Mais il faut impérativement connecter le fil de même couleur à la bobine, là où arrivait le fil rouge (respectivement vert).

<http://www.carbier.com>

CARBIER Innovations. Jean-Paul Corbier, Ingénieur

2/400, chemin de la Saint-Jean (est), domaine de Grima, F-06240 BEAUSOLEIL

Tél. : +33.(0)6.30.97.21.56 ; e-mail : tech@carbier.com

Code APE : 321C ; N° SIRET : 480 172 733 00010 ; RM : 000060506 ; N° TVA intracommunautaire : sans.

Imprimé le 22/01/2006 15:30

Allumage électronique type 1			Date	Modification			
Boîtier pour Moto Guzzi Callformla III 1000 cm3							
			31 octobre 2005	Ajout adresse	Page 2 de 2		
Créé le 7 février 2004	Par JPC	Vérif. :	26 mai 2004	Mise à jour du n°	4.1	00016	0